

EOLO GTE10A

ESPECIAL PARA ÁRBOLES ALTOS

ATOMIZADORES



CALIDAD SUPERIOR

Los productos Teyme ofrecen el máximo nivel de satisfacción gracias al nivel de exigencia.



I+D+i
Investigación y desarrollo son las bases del éxito de nuestros productos.



RESPETUOSOS

Cuidamos la Tierra, cuidamos las personas.

MARCOS DE PLANTACIÓN MÁS EXIGENTES
GRAN PRESIÓN DE AIRE
Ø1015MM CON 3 CANALES
MÁXIMA EFICACIA EN EL TRATAMIENTO

 **TEYME**

CARACTERÍSTICAS GRUPOS DE AIRE



HÉLICE

Hélice de bajo consumo. 10 palas perfil SICKLE, paso variable y progresivo con 8 puntos de regulación. Diseño especial TEYME patentado.

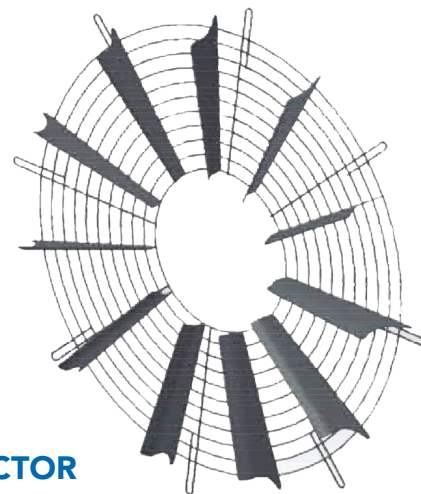

DEFLECTOR

Deflector posterior estático de 11 álabes en acero, proporciona aire radial con turbulencias. Distribución 50% / 50%.

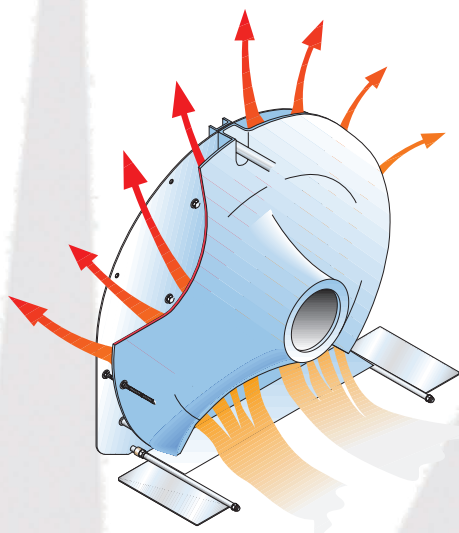

SUB-CANAL N°4 TURBO

El canal inferior - TURBO Recupera sin consumo extra un 16.50% del aire que en otros atomizadores se desaprovecha, incrementando el caudal, mejorando el efecto deriva por la velocidad de avance.

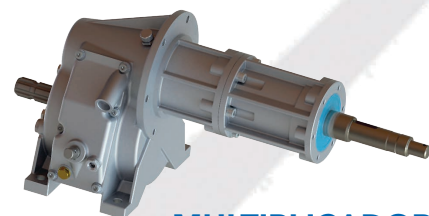

MULTIPLICADOR Y EMBRAGUE

Multiplicador 2v. + p.m. Relación especial TEYME. Capaz de transmitir gran potencia. Embrague centrífugo y progresivo con 3 zapatas de arranque suave especial ZAMAK.

TOBERA DE 3 CANALES

Tobera aerodinámica Ø1015mm x 500mm. en acero inox. 3 Canales A, B y C. El sistema de canales incrementa la producción de aire en un 17% evitando que el aire rápido superior colisione con el lento de la zona central. Salida de aire regulable de 22m/s. a 44 m/s.

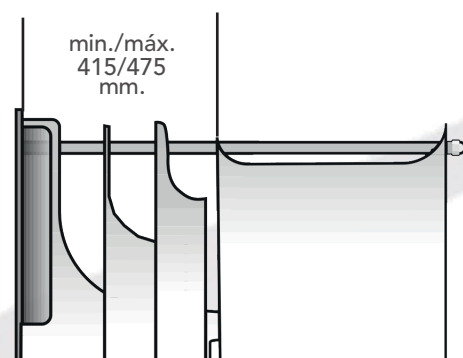

REGULACIÓN POR CORREDERAS

Anchura de canales A, B, C regulable mediante correderas: min. 415mm. máx. 475mm. y velocidades de aire, desde 22m/sec. a 44m/sec. Para ajustar los tratamientos según necesidad de aplicación. Ventaja exclusiva de TEYME. Gracias a la anchura de los canales, permite velocidades de avances superiores en un 50% a atomizadores estándar.

EQUIPAMIENTO

DEPÓSITOS (Normativa CE)

- Depósitos en polietileno de alta calidad y espesor uniforme.
- Incorporan: Depósito principal con dos tapas, depósitos limpieza circuito (10%) y depósito de agua sanitaria 18l.
- Capacidades: 2.000, 3.000 y 4.000l.
- Diseño exclusivo TEYME según normas ISO 9367 y 13440.
- Anti-remolinos. Vaciado total incluso en pendientes del 10%.
- Ausencia de zonas muertas. Fácil limpieza.
- 2 indicadores de nivel transparentes: 1 frontal + 1 lateral.



FILTRAJE

3 Niveles de filtraje

- 1 Filtro tipo SACO en boca llenado depósito.
- 1 Filtro aspiración bomba.
- 1 Central Filtrante presión.

EJES

Ejes fijos equipados con freno hidráulico: Pisa 1.200mm en 1.500l, 1.350mm en 2.000l, 1.400mm en 3.000l y 1.650mm en 4.000l.

JETS

30 Jets tipo ADOGC dobles antigota orientable y con cierre: con 2 boquillas cerámicas por jet distribuidos en los canales A y B.



BASTIDOR

Chasis reforzado, diseñado en chapa de acero y fabricado a láser, lo que nos permite la uniformidad de su producción y la perfección del resultado del equipo, dotándolo de máxima rigidez.



MEZCLADO

3 Niveles* que consiguen una mezcla constante y homogénea en alta, media y baja presión.

Barrido total del fondo.

* Según capacidad del depósito



TABLA DE RENDIMIENTOS

POSICIÓN HÉLICE		A 30°		B 35°		C 40°		D 45°	
VELOCIDAD MULTIPLICADOR		I	II	I	II	I	II	I	II
RPM T.F.									
400	M3/H	48.000	57.500	56.500	68.250	65.750	79.000	75.000	90.000
	M/S	18	22	21	26	25	30	28	34
480	M3/H	55.000	66.500	65.500	79.000	76.000	91.500	86.500	103.500
	M/S	21	25	24	29	28	34	32	29
540	M3/H	61.000	73.000	72.000	87.000	93.250	100.000	95.000	112.500
	M/S	23	27	27	32	31	37	35	42



GAMA DE PRODUCTOS TEYME:

Atomizadores

Nebulizadores

Espolvoreadores

Herbicidas

Pulverizadores

Humidificación
y Ventilación



Pol. Ind. SAU III · C/ Girona, 2
25131 TORRE-SERONA (Lleida) · SPAIN
T: (+34) 973 75 00 33 · F: (+34) 973 75 15 81
comercial@teyme.es
www.teyme.es



DISTRIBUIDOR: